

Wire Closers

OD-4200, HD-4270,
HC-8000, HC-8024 Versions

Operator's Training Manual

Issue "0" 09/03
P/N 942700

Cerradores De Alambre

Las Versiones OD-4200,
HD-4270, HC-8024

Manual Para La Enseñanza De Operadores

Edición "0" 09/03
Nº 942700

Les Machines Qui Ferment Les Fils Métalliques

Les Versions OD-4200,
HD-4270, HC-8024

Manuel Pour L'enseignement Des Opérateurs

Edition "0" 09/03
Nº 942700

Performance Design Inc.
2350 E. Braniff Street
Boise, Idaho 83713

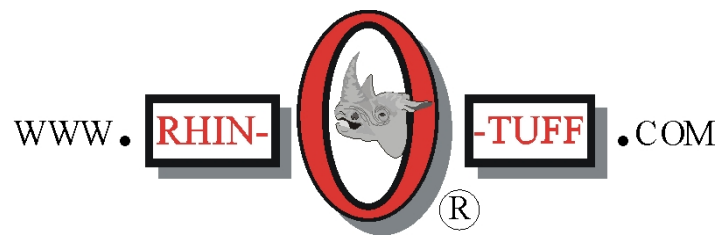

Table of Contents

Chapter / Topic	Page
1. Important Safety Notice!	4
2. Introduction.	5
3. Installation;	
● OD-4200 / OD-3500	6
● OD-4200 / OD-4000	7
● HD-4270	
- Standalone	8
- HD-7000	9
- HD-7700	11
● HC-8000 & HC-8024	13
4. Operation.	14
5. Wire Table.	19

Contenido

Capítulo/Asunto	Página
1. ¡Noticia De Seguridad Importante!	4
2. Introducción.	5
3. Instalación;	
● OD-4200 / OD-3500	6
● OD-4200 / OD-4000	7
● HD-4270	
- Operación Aislada	8
- /HD-7000	9
- /HD-7700	11
● HC8000 y HC-8024	13
4. Operación.	14
5. Lista de tamaños del alambre “doble-o”.	19

Contenu

Chapitre/Sujet	Page
1. Note De Sécurité Importante!	4
2. Introduction.	5
3. Installation;	
● OD-4200 / OD-3500	6
● OD-4200 / OD-4000	7
● HD-4270	
- Opération Isolée	8
- /HD-7000	9
- /HD-7700	11
4 Opération.	14
5 Graphique des tailles de fil métallique.	19



Important Safety Notice!



Make sure you read this section very carefully! Learn to recognize this **Safety Alert Symbol and Understand Warnings**. These wire closers have been designed to provide a very high level of protection to the operator. Follow the guidelines below while installing, operating and maintaining your machine.



Never bypass Safety devices.



Turn power switch off before removing a die or performing installation maintenance.

¡Importante! ¡Noticia De Seguridad!



Es necesario leer esta sección con cuidado. Hay que **Reconocer Este símbolo y**

Comprender Las Advertencias que lo siguen. Estos cerradores de alambre han sido diseñado para proveer mucha protección al operador. Favor de seguir las instrucciones siguientes durante la instalación, la operación, y el mantenimiento de su máquina.



¡ Es Prohibido Desunir Los Aparatos De Seguridad!



¡Antes De Remove El Troquel O De Hacer Mantenimiento De La Maquina, Es Necesario Apagar El Comutador!



On doit lire cette section soigneusement! Il faut pouvoir

Reconnaître Ce Symbole De Sécurité Et Comprendre Les Avertissements inclus. Ces Machines de fermer ont été designees avec beaucoup de protection pour l'opérateur. Suivez les instructions suivantes pendant que vous installez, maintenez et faites, marcher votre machine.



Défense De Détacher Les Appareils De Sécurité!



Avant D'enlever La Matrice Ou De Faire L'entretien De La Machine, Il Faut éteindre L'électricité!

Chapter
Introduction.

This manual covers the installation and operation of the following machines in illustration 2.0;

- ①. OD-4200 / OD-3500.
- ②. OD-4200 / OD-4000.
- ③. HD-4270.
- ④. HC-8000.
- ⑤. HC-8024.

Capítulo
Introducción.

Este manual instructivo trata la instalación y la operación de las máquinas siguientes (ilustración 2.0)

- ①. OD-4200 / OD-3500.
- ②. OD-4200 / OD-4000.
- ③. HD-4270.
- ④. HC-8000.
- ⑤. HC-8024.

Chapitre
Introduction.

Ce manuel explique l'installation et opération des machines suivantes (illustration 2.0)

- ①. OD-4200 / OD-3500.
- ②. OD-4200 / OD-4000.
- ③. HD-4270.
- ④. HC-8000.
- ⑤. HC-8024.



Illustration

Ilustración

Illustration **2.0**

Installation.

● OD-4200 / OD-3500

See Illustration 3.0.

Remove the book table / lexan guide ① and the top paper stop assembly ② used with the OD-4300 Coil Inserter Module ③. Attach the OD-4200 Closer with the four black knobs ④ supplied with the closer. If desired for left hand operation, the closer handle can be removed and mounted on the left side of the machine. **Always tighten the knobs ④ first on the side of the machine the handle is mounted on** in order to secure the pulling side of the machine to the OD-3500.

Instalación.

● OD-4200 / OD-3500

Ver la ilustración 3.0.

Quitar la combinación mesita para libros / guía de papel de “lexan” ①, y el detenedor del papel de encima ②, que se usan con el OD-4300 (insertador de espirales ③). Atar el cerrador OD-4200 a la base OD-3500 con los 4 tornillos de borlita incluidos con el cerrador ④. Si uno lo desea, el mango se puede quitar para ponerse al lado izquierdo. **¡ Siempre estiren primeros los dos tornillos ④ del lado que tiene el mango,** para asegurar el lado de que uno tira!

Installation.

● OD-4200 / OD-3500

D’abord, enlevez la combinaison table des livres / guide, de papier de “lexan” ①, et l’arrêt de papier ②, qui sont utilisés avec l’ OD-4300 (machine qui insère les spirales plastiques ③). D’ailleurs, attachez l’ OD-4200 à la base OD-3500 avec les 4 boulons de poignée fournis ④. Si l’on desire, la manche peut s’enlever de la droite de la machine et monter à la gauche. **Il faut toujours reserrer d’abord les deux ④ de la côté de la machine qui recoît la poignée!** Ça fixe la côté de la machine sur laquelle on tire.

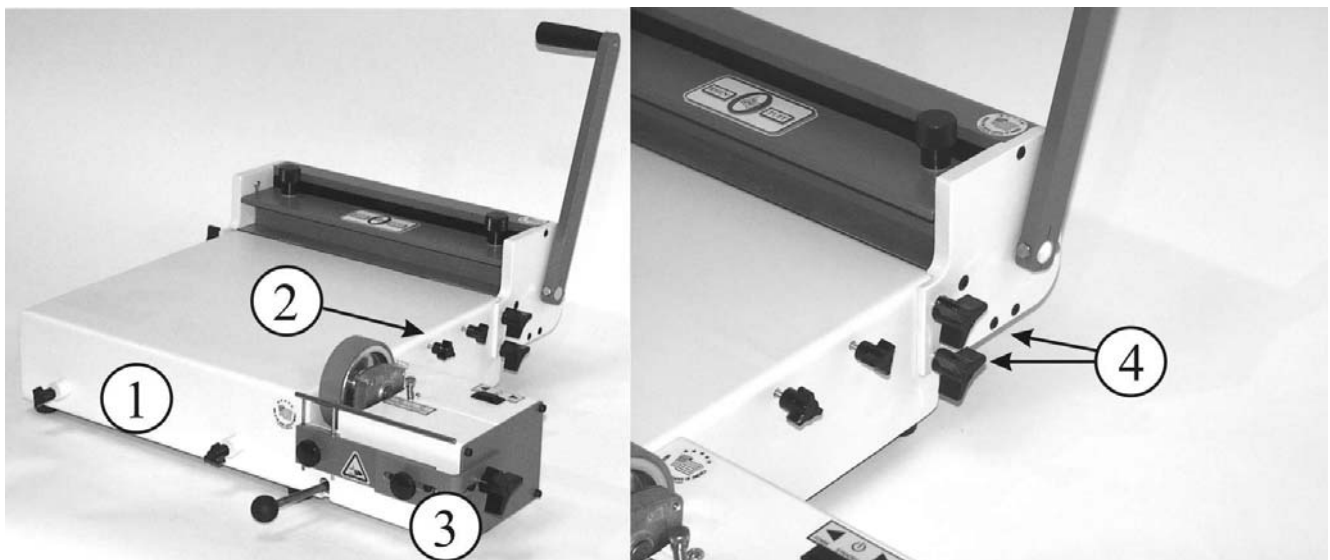

Illustration

Ilustración

Illustration **3.0**

Installation

(Continued).

- **OD-4200 / OD-4000**

See Illustration 3.1.

Attach the OD-4200 Closer with the four black knobs ① supplied with the closer. If desired for left hand operation, the closer handle can be removed and mounted on the left side of the machine. **Always tighten the knobs ① first on the side of the machine the handle is mounted on** in order to secure the pulling side of the machine to the OD-4000.

Instalación

(Continua).

- **OD-4200 / OD-4000**

Ver la ilustración 3.1.

Atar el cerrador OD-4200 al perforador OD-4000 con los 4 tornillos de borlita negros incluidos ① con el cerrador. Para la operación zurda, el mango puede ser quitado de la maquina y puesto a la izquierda. **¡Siempre estiren primeros los dos tornillos ① del lado que tiene el mango,** para asegurar el lado de que uno tira!

Installation

(Continue).

- **OD-4200 / OD-4000**

Voir l'illustration 3.1.

Attachez l' OD-4200 au perforateur OD-4000 avec les 4 boulons de poignée fournis ①. Encore une fois, si l'on desire, la manche peut s'enlever de la droite de la machine et monter à la gauche. **Il faut toujours reserrer d'abord les deux boulons ① de la côté da la machine qui recoît la poignée!** Ça fixe la côté de la machine sur laquelle on tire.



Illustration

Ilustración

Illustration **3.1**

Installation

(Continued).

● HD-4270 – Standalone.

See Illustration 3.2.

The HD-4270 has three optional ways of mounting. This section covers installation of the HD-4270 in the standalone configuration.

Your HD-4270 came attached to an interface plate ①. Locate the four smaller #¼-20 pan head screws ② and two feet ② that come with your HD-4270. Store the other items ③ that mount your HD-4270 to an HD-7000/7700 (covered next in this manual). Attach the feet to the HD-4270 interface plate with the #¼-20 pan head screws and tighten with the provided Allen wrench as shown ④.

Instalación

(Continúa).

● HD-4270 – Operación aislada.

Ver la ilustración 3.2.

El HD-4270 tiene tres posiciones posibles de operación esta sección trata la posición para la operación aislada. El HD-4270 viene con una plancha de conexión ①, cuatro tornillos pequeños de ¼-20, y dos pies ②. Ahorren las otras, materiales ③ que vinieron con el cerrador para las otras posiciones (explicado más tarde). Los pies se unen a la plancha con los tornillos ya mencionados, y estiren los con la herramienta incluida ④.

Installation

(Continue).

● HD-4270 Operation isolée

Voir l'illustration 3.2.

On peut opérer le HD-4270 dans trois positions diverses. Cette section s'agit de l'opération isolée, Le HD-4270 vient avec une tôle de connexion ①, 4 boulons petits de ¼-20, et deux pieds ②. On doit mettre en reserve les autres matériaux inclus ③ pour les autres positions (expliquées dessous). Attachez les pieds à la tôle du HD-4270 avec les boulons, avec la clef fourni ④.

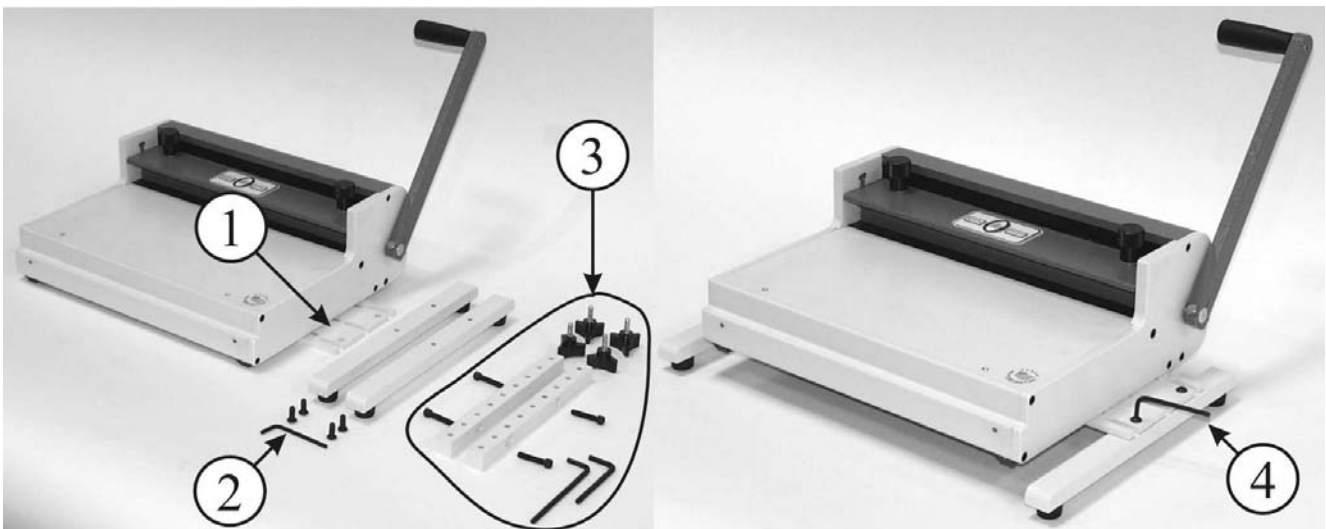

Illustration

Ilustración

Illustration **3.2**

Installation

(Continued).

● HD-4270 / HD-7000.

See Illustration 3.3 on next page. The HD-4270 has three optional ways of mounting. This section covers installation of the HD-4270 on the HD-7000 punch. Your HD-4270 came attached to an interface plate ①. Locate the four longer #1/4-20 socket head screws ②, two multi-holed interface blocks ②, four knobs ②, the larger Allen wrench ②, and the Torx wrench ②. Store the other items ③ that mount your HD-4270 in the standalone configuration already covered in this manual.



Turn power switch off before performing installation.

On each side of the HD-7000 locate the two top most Allen screws (or Torx screws) and remove, using the short side of the appropriate wrench for leverage, turning counter clockwise.



Do not attempt to open the HD-7000. Orient an Interface Block with the oval

hole ④ forward toward the front of the HD punch ⑤, and the round hole ⑥ toward the rear of machine over the two available holes. Make sure the counter bores in the blocks face outward. See counter bore example in ⑦. Note the nine other mounting holes will face up ⑧. Firmly tighten the new longer screws ④⑥.

Instalación

(Continua).

● HD-4270 / HD-7000

Ver la ilustración 3.3 abajo. El HD-4270 tiene tres posiciones posibles de operación. Esta sección trata la instalación sobre el perforador HD-7000. El HD-4270 llega con una plancha de conexión ①, cuatro tornillos largos de 1/4-20, dos piezas con muchos agujeros para conexiones, 4 tornillos de borlita negra, la llave allen más grande y la llave torx ②. Las otras materiales deben guardarse aparte.



Apague el comutador antes de hacer la instalación.

En la parte superior de cada lado del HD-7000 se ubican dos tornillos Allen (o Torx), que se quitan con la llave incluida correcta, torciendo anti-reloj (a la izquierda)



No traten de abrir el HD-7000.

Ponga una de las piezas de conexión (metal, con muchos agujeros), con el agujero ovalado ④ hacia el frente del perforador ⑤ y el redondo hacia el trasero, sobre los dos agujeros disponibles, asegurándose de que los contrataladrados hacen frente. (Vea el ejemplo en ⑦). Haga caso de que los otros nueve agujeros miran arriba ⑧. Con los 4 tornillos largos, fije los conexiones ④⑥.

Installation

(Continue).

● HD-4270 / HD-7000

Voir l'illustration 3.3, qui suit. On peut opérer la HD-4270 dans trois positions diverses. Cette section s'agit de l'installation sur le perforateur HD-7000. Le HD-4270 vient avec une tôle de connexion ①, 4 boulons longs de 1/4-20, deux pièces de connexion avec beaucoup de trous, 4 boulons de poignée, une clef "Allen" grande, et une clef "Torx" ②. Mettez en réserve les autres matériaux inclus ③ pour les autres usages.



Il faut éteindre l'interrupteur avant de faire l'installation.

Sur chaque côté du perforateur HD-7000, en haut, on trouve deux boulons "Allen" (ou "Torx"). Enlevez-les, en employant la clef qui convient. (Devisser à la gauche)



N'essayez pas d'ouvrir le perforateur HD-7000.

Mettez une des pièces de connexion sur les deux trous disponibles avec le trou ovale ④ vers l'avant du perforateur ⑤ et le trou rond ⑥ vers l'arrière. Notez: Les réalésage doivent faire face à vous, pas à la machine (voir l'exemple ⑦), et les autres 9 trous font face en haut ⑧. Avec les nouveaux boulons longs ④⑥, resserrez l'ensemble.

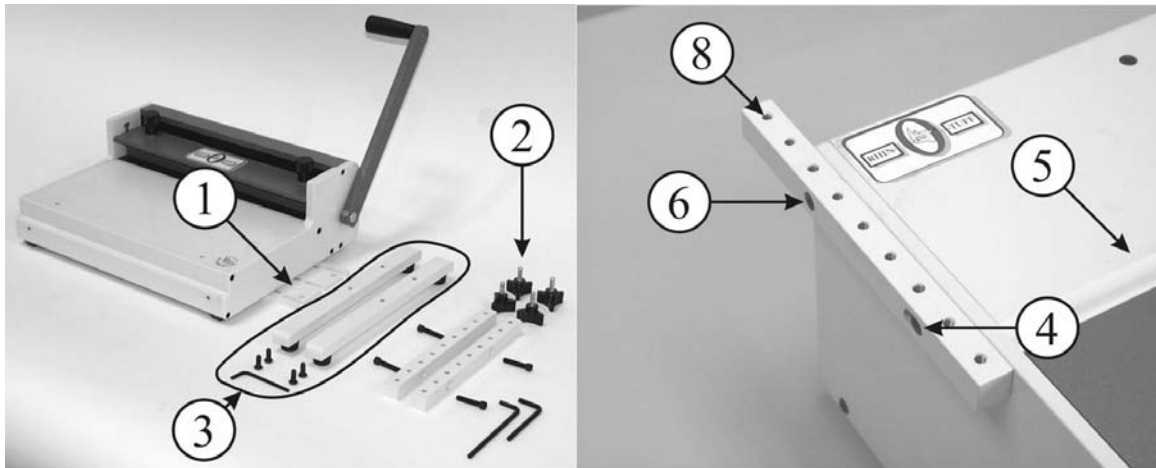

Illustration

Ilustración

Illustration 3.3

See Illustration 3.4. Set the HD-4270 on top of the HD-7000 in the position you prefer and use the four knobs ① to secure tightly to the HD-7000 in four of the provided threaded holes.

Ver la ilustración 3.4. Ponga el HD-4270 encima del perforador HD-7000 en su posición preferida, y con los 4 tornillos de borlita ① en cuatro de los agujeros, componga la asamblea.

Voir l'illustration 3.4. Posez le HD-4270 sur le perforateur HD-7000, en la position que vous preferez. En employant les quatre boulons de poignée ①, dans 4 des trous disponibles, attachez-le bien.

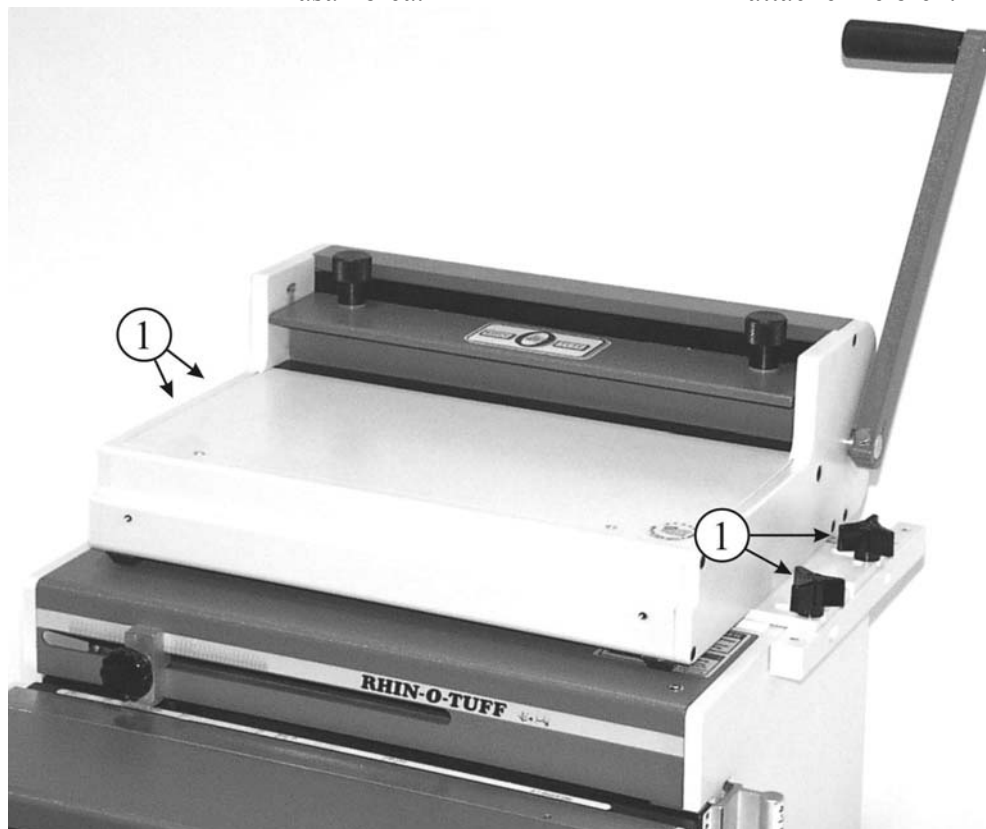

Illustration

Ilustración

Illustration 3.4

Installation

(Continued).

● HD-4270 / HD-7700.

See Illustration 3.5 on next page. The HD-4270 has three optional ways of mounting. This section covers installation of the HD-4270 on the HD-7700 punch. Your HD-4270 came attached to an interface plate ①. Locate the four longer #1/4-20 socket head screws ②, two multi-holed interface blocks ②, four knobs ②, and the larger Allen wrench ②. Store the other items ③ that mount your HD-4270 in the standalone configuration already covered in this manual.



Turn power switch off before performing installation.

On each side of the HD-7700 locate the two top most, and forward most Allen screws and remove, using the short side of the appropriate wrench for leverage, turning counter clockwise.



Do not attempt to open the HD-7700. Orient an Interface Block with the oval

hole ④ forward toward the front of the HD punch ⑤, and the round hole ⑥ toward the rear of machine over the two available holes. Make sure the counter bores in the blocks face outward. See counter bore example in ⑦. Note the nine other mounting holes will face up ⑧. Firmly tighten the new longer screws ④⑥.

Instalación

(Continua).

● HD-4270 / HD-7700

Ver la ilustración 3.5 abajo. El HD-4270 tiene tres posiciones posibles de operación. Esta sección trata la instalación sobre el perforador HD-7700. El HD-4270 llega con una plancha de conexión ①, cuatro tornillos largos de 1/4-20, dos piezas con muchos agujeros para conexiones, 4 tornillos de borlita negros, y una llave allen grande ②. Las otras materiales deben guardarse aparte.



Apague el comutador antes de hacer la instalación.

En la parte superior y más adelante de cada lado del HD-7700 se ubican los dos tornillos Allen, que se quitan con la llave incluida correcta, torciendo anti-reloj (a la izquierda)



No traten de abrir el HD-7700.

Ponga una de las piezas de conexión (metal, con muchos agujeros), con el agujero ovalado ④ hacia el frente del perforador ⑤ y el redondo hacia el trasero, sobre los dos agujeros disponibles, asegurándose de que los contrataladrados hacen frente. (Vea el ejemplo en ⑦). Haga caso de que los otros nueve agujeros miran arriba ⑧. Con los 4 tornillos largos, fije los conexiones ④⑥.

Installation

(Continue).

● HD-4270 / HD-7700

Voir l'illustration 3.5, qui suit. On peut opérer la HD-4270 dans trois positions diverses. Cette section s'agit de l'installation sur le perforateur HD-7700. Le HD-4270 vient avec une tôle de connexion ①, 4 boulons longs de 1/4-20, deux pièces de connexion avec beaucoup de trous, 4 boulons de poignée, et une clef "Allen" grande ②. Mettez en réserve les autres matériaux inclus ③ pour les autres usages.



Il faut éteindre l'interrupteur avant de faire l'installation.

Sur chaque côté du perforateur HD-7700, en haut, on trouve les deux boulons "Allen" qui sont près de l'avant de la machine. Enlevez-les, en employant la clef qui convient. (Devisser à la gauche)



N'essayez pas d'ouvrir le perforateur HD-7700.

Mettez une des pièces de connexion sur les deux trous disponibles avec le trou ovale ④ vers l'avant du perforateur ⑤ et le trou rond ⑥ vers l'arrière. Notez: Les réalésage doivent faire face à vous, pas à la machine (voir l'exemple ⑦), et les autres 9 trous font face en haut ⑧. Avec les nouveaux boulons longs ④⑥, resserrez l'ensemble.

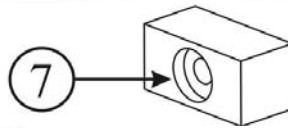
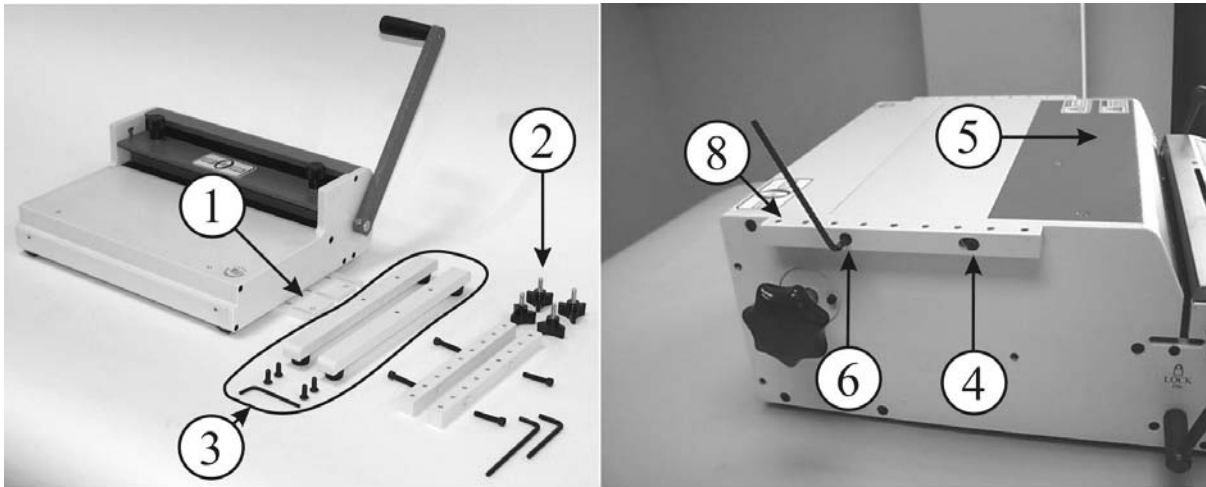

Illustration

See Illustration 3.6. Set the HD-4270 on top of the HD-7700 in the position you prefer and use the four knobs ① to secure tightly to the HD-7700 in four of the provided threaded holes.

Ilustración

Ver la ilustración 3.6. Ponga el HD-4270 encima del perforador HD-7700 en su posición preferida, y con los 4 tornillos de borlita ① en cuatro de los agujeros, componga la asamblea.

Illustration 3.5

Voir l'illustration 3.6. Posez le HD-4270 sur le perforateur HD-7700, en la position que vous preferez. En employant les quatre boulons de poignée ①. Dans 4 des trous disponibles, attachez-le bien.

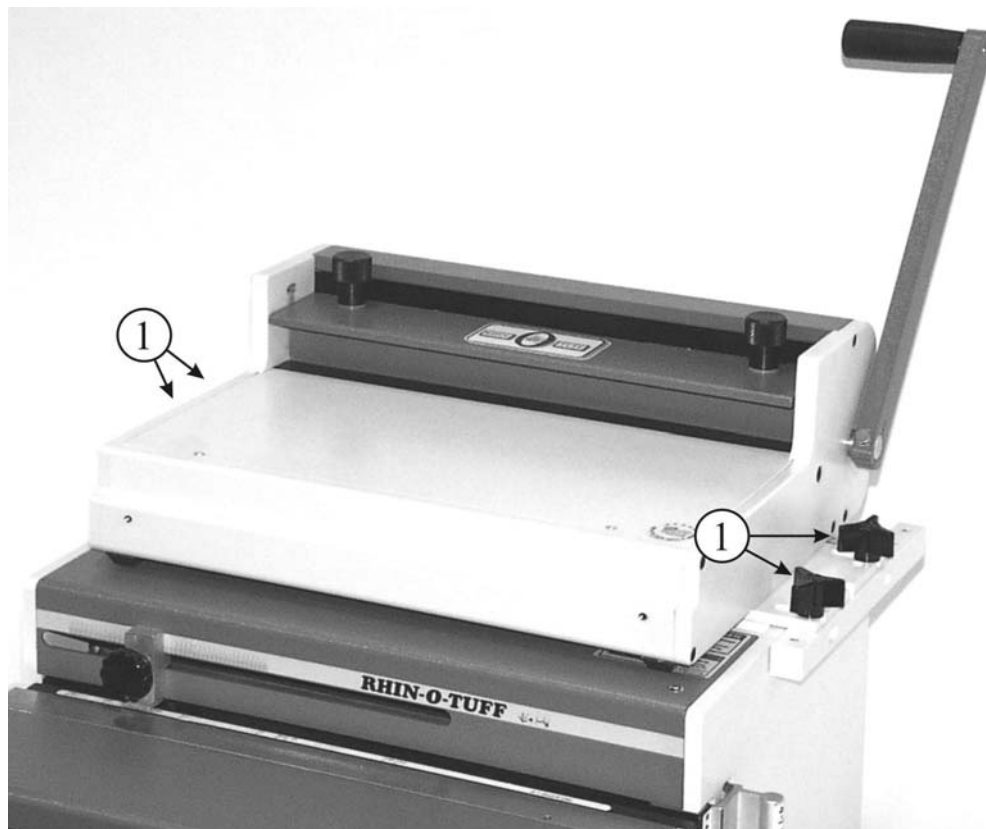

Illustration

Ilustración

Illustration 3.6

Installation

(Continued).

● HC-8000 - HC-8024.

See Illustration 3.7.

Both the HC-8000 ① and HC-8024 ② come completely pre-assembled. The HC-8000 handle may be removed and repositioned to the opposite end for user convenience.

Instalación

(Continua).

● HC-8000 – HC-8024

Ver la ilustración 3.7.

Las dos máquinas, los cerradores HC-8000 ① y HC-8024 ② vienen completamente montados de la fábrica. El mango del HC-8000 puede ser cambiado del lado derecho de la máquina al lado izquierdo si uno prefiere la operación zurda.

Installation

(Continue).

● HC-8000 – HC-8024

Voir l'illustration 3.7.

Les deux machines, le HC-8000 ① et le HC-8024 ② viennent de la fabrique complètement montées. La poignée du HC-8000 peut être remplacée a la côté gauche pour l'opération de gauche.

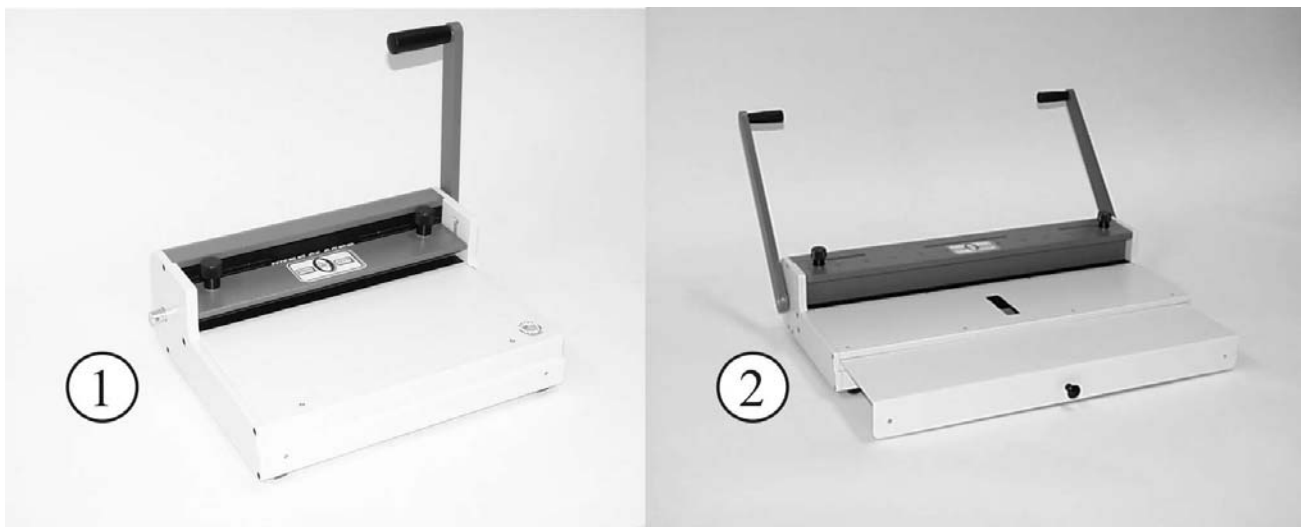

Illustration

Ilustración

Illustration **3.7**

Operation.

See Illustration 4.0.

This operation guide applies to the OD-4200, HD-4270, HC-8000, and HC-8024.

Book Preparation: Assemble your punched book completely with covers on the top and bottom if required. Place the book with the binding edge facing toward you ① on your closer ② with the top cover of the book facing up ③. Pull from the bottom of the book the plastic rear cover and rear cover sheet ①. Flip the pages over putting the binding edges back together ④, and then roll the back pages of the book over the top of the front of the book ⑤. This action placed the front and back cover sheets together with the inside back cover page facing up ⑤. This will position the wire binding seam on the inside of the back cover of the book when complete. Refer to chapter 5 and choose the correct wire size. Insert the narrow wire loop into the book starting from the left side of the book as shown in figure ⑥, with a slight rotating action. Use your finger or thumb and slide along the wire threading until it's completely into the book ⑥.

Operación.

Ver la ilustración 4.0.

Este manual de operación trata de las máquinas siguientes: el OD-4200, el HD-4270, el HC-8000, y el HC-8024.

La preparación del libro:

Después de montar el libro perforado con los dos cubiertos si son necesarios, estamos para encuadernarlo. Ponga el libro en el cerrador ② con la margen perforada la más cerca al operador ①. Con el cubierto superior ("coversheet" en la ilustración) encima, ③ quite del fondo del libro el cubierto trasero ①④ ("back cover"). Reemplacelo encima del libro, con la margen perforada alineada y el lado interior ("inside back cover") visible ⑤. Así hemos puesto los dos cubiertos juntos encima del libro. Esta acción pondrá la costura del alambre dentro del libro, proxima al interior del cubierto trasero. Vea el capítulo cinco para poder escoger el tamaño correcto del alambre "doble-o". Inserte el lazo estrecho del alambre en el libro, empezando con el lado izquierdo, (como se ve en la ilustración ⑥) con una acción giratoria. Siga insertando, usando el dedo para empujar el alambre completamente en el libro.

Opération.

Voir l'illustration 4.0.

Ce guide d'opération s'agit du OD-4200, HD-4270, HC8000 et HC-8024.

Préparation du livre: Montez votre livre perforé, avec les deux couvertures inclus. Mettez le livre sur votre machine ② avec la marge perforé devant vous, comme on voit en ①. La couverture ("cover sheet") doit être en haut ③. Tirez le plat verso du fond du livre ④ renversez-le, et, avec la marge perforée alignée, remplacez-le en haut du tas. Notez que l'intérieur du plat verso ("inside back cover") doit être en haut ⑤. Ainsi les deux couvertures sont ensembles sur le livre, et la couture du fil sera dans le livre près du plat verso. Le chapitre 5 vous aidera à choisir le fil métallique correct pour votre livre. Inserez la boucle étroite du fil dans les perforations du livre, en commençant à la gauche comme on voit en ⑥. Employez votre doigt en poussant le fil pendant que vous le tournez un peu jusqu'à ce qu'il soit complètement dans le livre ⑥.

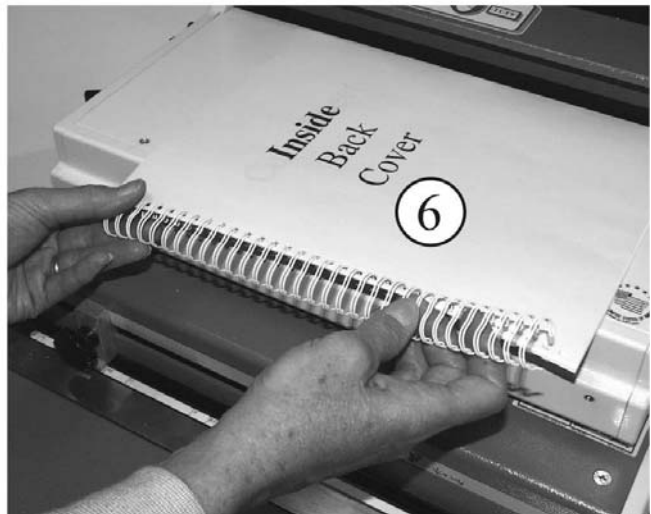
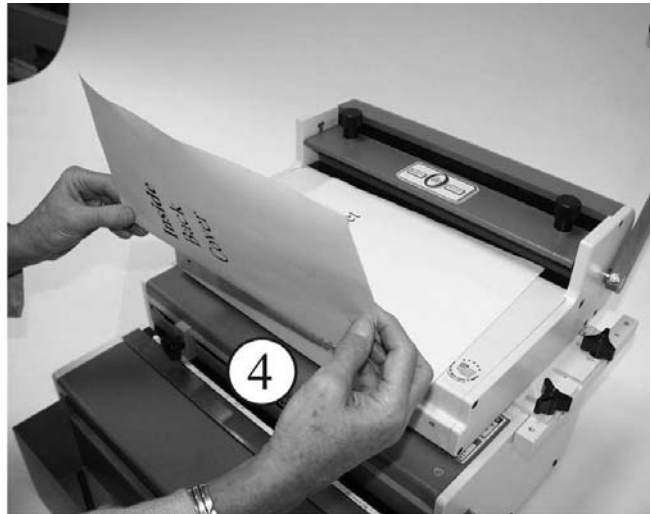
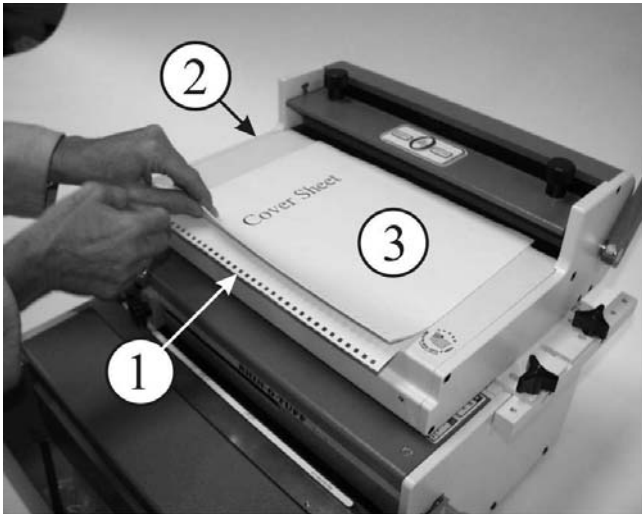

Illustration

Ilustración

Illustration **4.0**

Operation

(Continued).

See Illustration 4.1.

Rotate the entire wire forward into the book so that the seam of the wire is on top ①. Firmly grab the entire book ② and flip it forward and upside down ③ so the wire faces the closer bar of the machine ④. **Setting the closer bar height:** The closing bar is adjustable on each end allowing the operator to achieve a perfect close at each end of the book. Pull the handle on the closer all the way down and adjust both knobs ⑤ so the top edge of the closing bar ⑥ lines up on the decal ⑦ with the wire size you are closing.

Operación

(Continua).

Ver la ilustración 4.1.

Cuando el alambre se ha entrado completamente en el libro, debe tener la costura del alambre encima del libro como se ve en ①. Agarre el libro entero ② y vuelva lo como se ve en la ilustración ④ con los cubiertos abajo, y el alambre proximo al cerrador de la máquina ④.

Ajustando el cerrador: El cerrador se puede ajustar a cada limite para una cerradura perfecta. Tire del mango hacia abajo hasta que llega a la extremidad. Ajuste los dos botones ⑤ hasta que la barra del cerrador ⑥ se alinea con la linea de la etiqueta ⑦ que corresponde al tamaño de alambre escogido.

Opération

(Continue).

Voir l'illustration 4.1.

Tournez le fil entier pour placer la couture du fil en haut ①. Saisissez le livre assemblé et, en le faisant sauter, mettez-le dans la machine avec le fil vers la barre qui le ferme ④. **Adjuster la fermeture:** La barre de fermeture peut être ajustée à chaque extrémité pour achever une fermeture parfaite. D'abord, tirez de la poignée vers le bas jusqu'à son bout. D'ailleurs, ajustez les deux boutons ⑤ jusqu'à ce que le bord supérieure de la barre ⑥ soit aligné avec la ligne de la décalcomanie ⑦ qui correspond à la taille du fil qu'on emploie.

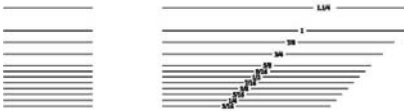
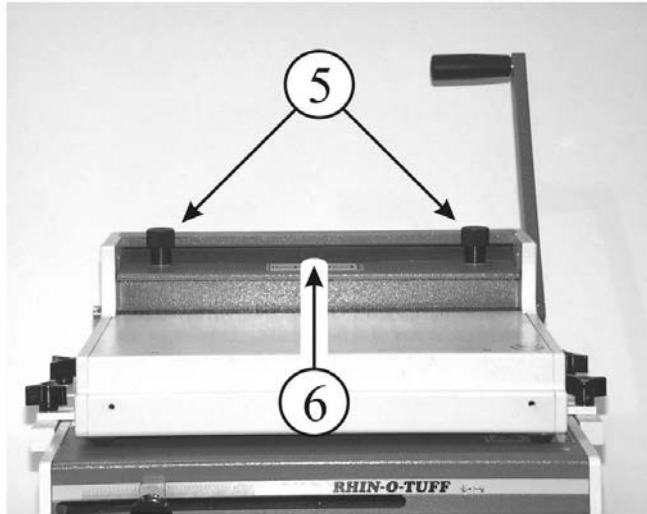
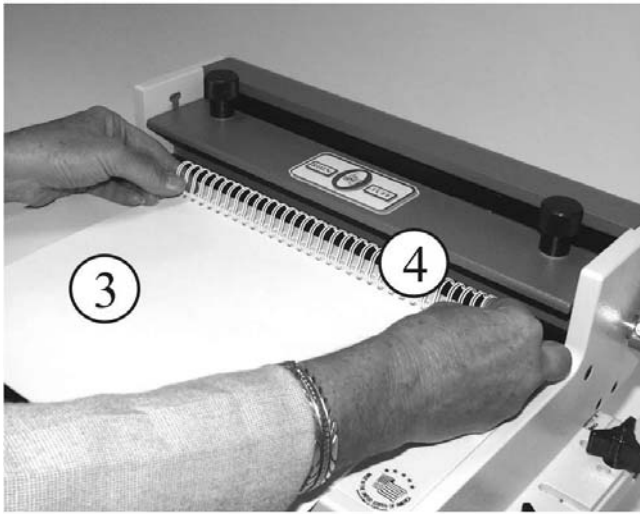
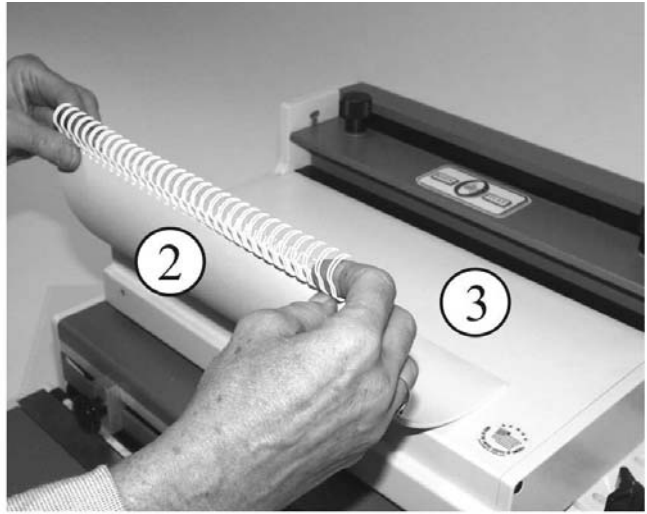
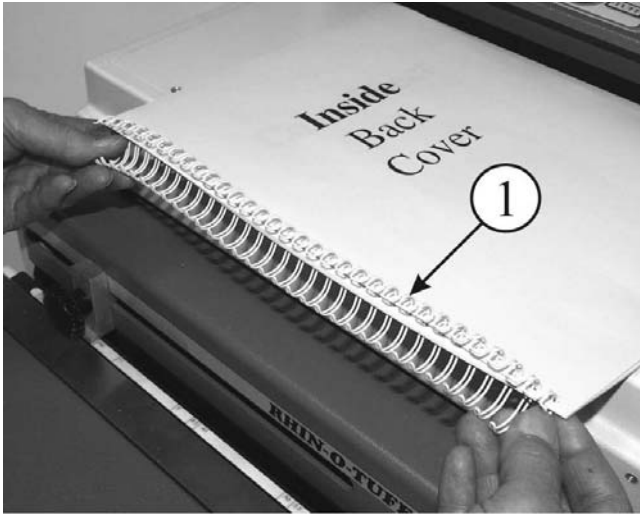

WIRE CLOSER
Performance Design Inc.



Illustration

Ilustración

Illustration **4.1**

Operation

(Continued).

Closing The Book:

See Illustration 4.2.

With the handle in the full upright position, place the book so the open mouth of the wire is firmly pressed against the back plate ① inside the closing machine. The narrow, open loop of the wire ② should be on top of the book while pushing against the back plate ①, with the wire seam on the bottom.

Operación

(Continua).

Cerrando el libro:

Ver la ilustración 4.2.

Con el mango vuelto a la posición vertical, ponga el libro en la máquina con la boca abierta del alambre tocando la plancha posterior, dentro de la máquina ① la costura del alambre debe estar abajo, y el lazo abierto debe estar encima, empujando contra la plancha ②.

Opération

(Continue).

Fermer le livre:

Voir l'illustration 4.2.

Avec la poignée dans la position verticale, mettez le livre dans la machine pour que le fil prenne contact avec la tôle arrière ①. La boucle étroite du fil doit être en haut du livre, touchant la tôle arrière ① avec la couture du fil au fond.

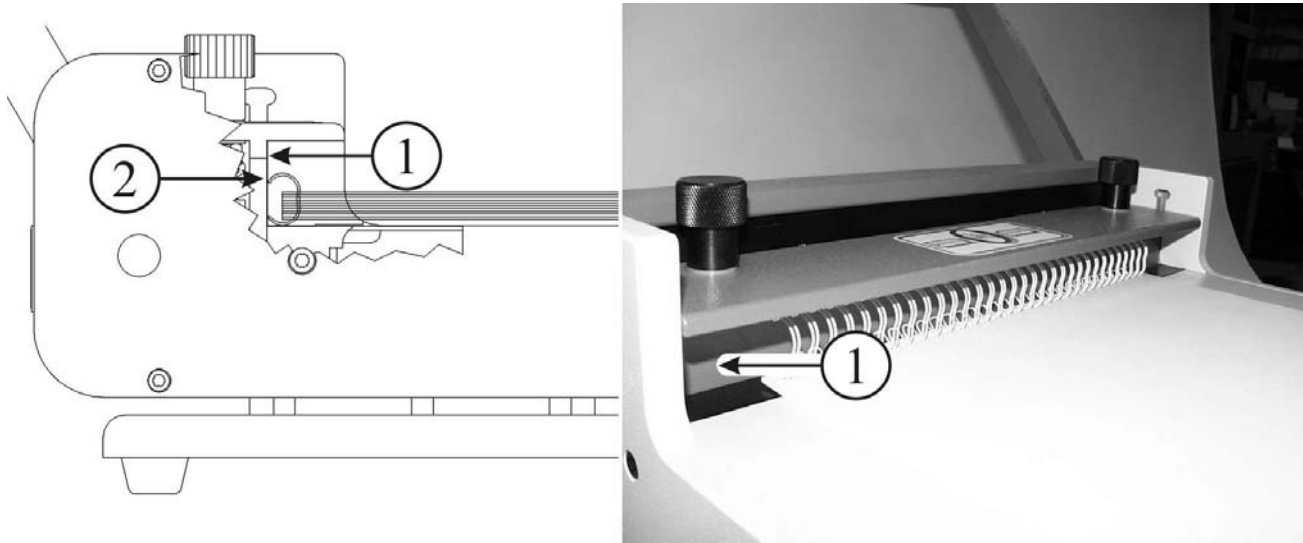

Illustration

Hold the book as you pull the handle down all the way. Inspect the book and re-adjust the closing bar if necessary. When the wire is closed properly, the narrow, open loops overlap the wide, closed loops by about 1/16 inch along the entire length of the book. An indication that the book is not closed correctly is when pages fall out of the book. Flip the back cover page and cover sheet back to the back of the book. Your book is complete.

Ilustración

Agarre el libro mientras que tira del mango hasta su extremo. Inspeccione el libro para ver si es necesario ajustar más el cerrador. Cuando el alambre está cerrado correctamente, los lazos abiertos deben sobrepasar los de la costura por aproximadamente 1.5mm a lo largo del libro. Si las páginas se caen del libro, no está cerrado correctamente. Vuelva el cubierto trasero al fondo del libro, y el libro está completado.

Illustration 4.2

Maintenez le livre pendant que vous tirez de la poignée jusqu'au bout. Inspectez la fermeture et, s'il est nécessaire, ajustez la machine encore une fois. Quand le fil est fermé correctement, les ouvertes boucles étroites dépassent les fermées boucles larges par 1.5mm plus ou moins, régulièrement. Si les pages se tombent du livre, c'est une indication qu'il n'est pas correct. Retournez le plat verso au fond du livre, et on est fini.

Wire Table.**Lista de tamaños del
alambre “doble-o”.****Graphique des tailles
du fil métallique.**

Wire Diameter Diamètre du fil Diámetro del alambre		Book Thickness Épaisseur du Livre Grosor del Libro		Number of Sheets Numéro de Feuilles Número de Hojas	
Inch	MM	Inch	MM	20lb	80gsm
3/16	4.8	1/8	3.2	30	30
¼	6.4	3/16	4.8	45	45
5/16	7.9	¼	6.4	65	65
3/8	9.5	5/16	7.9	80	80
7/16	11.1	3/8	9.5	95	95
½	12.7	7/16	11.1	110	110
9/16	14.3	½	12.7	125	125
5/8	15.9	9/16	14.3	140	140
¾	19	5/8	15.9	160	160
7/8	22.2	¾	19	190	190
1	25.4	7/8	22.2	220	220
1-1/4	31.8	1-1/8	28.6	285	285